

# BIKE.CASES & BAGS





# COMPAGNON DE VOYANGE

**B&W** BIKE.CASES & BAGS

Il existe de nombreuses raisons d'emporter votre propre vélo lorsque vous voyagez, que ce soit pour vous entraîner en hiver dans des climats chauds ou simplement pour des vacances amusantes à vélo.

Il est essentiel que votre vélo arrive en parfait état. C'est une chose sur laquelle vous pouvez compter grâce aux innovations intelligentes développées et produites par B&W pour un transport sûr par route, rail et air.

Si vous avez déjà vu des valises et des sacs chargés et déchargés par les bagagistes des compagnies aériennes, vous saurez à quel point ils peuvent facilement être maltraités.

Nos valises et sacs à vélo sont dotés de coques solides fabriquées à partir de matériaux durables, de tissus haute densité, de roues renforcées à roulement souple, de ceintures de tension intégrées et d'un rembourrage robuste, ainsi que de nombreuses autres caractéristiques pour garantir la sécurité de votre vélo pendant le transport.

# SAISON 2023 - 2024



4  
Trouvez la  
parfaite valises  
de voyage pour  
votre vélo

9  
bike.case II



15  
bike.bag II



19  
Informations sur les  
voyages aériens

22  
foldon.family



29  
tool.cases

6  
bike.guard curv



12  
bike.box II



17  
Accessoires

20  
B3 Bag



28  
outdoor.cases

30  
contacts

# TROUVER VOTRE SOLUTION PARFAITE



bike.guard curv®

bike.case 2.0

bike.box 2.0

bike.bag 2.0

## ROUTE et TRI-BIKES | ROAD and TRI-BIKES

|                                       |   |   |   |   |
|---------------------------------------|---|---|---|---|
| jusqu'à une taille de cadre de 62 cm* | ● | ● | ● | ● |
| Taille du cadre >62 cm*               | ● | ● |   |   |
| avec tige de selle intégrée*          | ● | ● |   | ● |

## MOUNTAINBIKES

|                       |   |   |  |   |
|-----------------------|---|---|--|---|
| <b>Hardtail</b>       | ● | ● | ● jusqu'à une taille de cadre de 46 cm | ● |
| <b>Fullsuspension</b> | ● | ● |  | ● |
| <b>Downhill Bike</b>  |   | ● |  | ● |

## TREKKING BIKES

|      |   |    |    |    |
|------|---|----|----|----|
| page | 6 | 10 | 14 | 18 |
|------|---|----|----|----|

| longueur x hauteur x profondeur   | bike.guard curv®        | bike.case 2.0     | bike.box 2.0          | bike.bag 2.0      |
|-----------------------------------|-------------------------|-------------------|-----------------------|-------------------|
| dimensions extérieures (mm)       | 1.310 x 910 x 315       | 1.345 x 880 x 350 | 1.190 x 890 x 295     | 1.360 x 854 x 297 |
| dimensions intérieures (mm)       | 1.300/1.070 x 840 x 285 | 1.300 x 815 x 320 | 1.150/825 x 810 x 280 | 1.350 x 810 x 280 |
| Dimensions de l'emballage (mm)    | 1.340 x 930 x 210       | 1.355 x 860 x 335 | 1.200 x 920 x 200     | 1390 x 315 x 365  |
| Poids (y compris les accessoires) | 10,9 kg / 24.0 lb       | 16,0 kg / 35.3 lb | 11,7 kg / 25.8 lb     | 8,6 kg / 19 lb    |
| charge utile maximale             | 15 kg / 33.1 lb         | 20 kg / 44.1 lb   | 15 kg / 33.1 lb       | 15 kg / 33.1 lb   |
| page                              | 6                       | 9                 | 13                    | 17                |

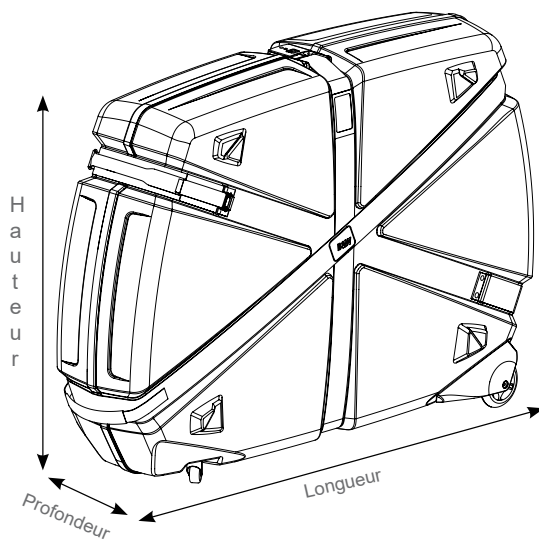

Remarque : Les dimensions indiquées sont longueur x hauteur x profondeur pour une valise verticale fermée ou un sac vertical fermé. Ce tableau sert uniquement à fournir une première orientation. Pour les possibilités réelles d'utilisation, veuillez comparer les dimensions intérieures avec les dimensions du vélo démonté depuis le bord avant de la fourche jusqu'à l'extrémité du dérailleur arrière et la hauteur de la tige de selle jusqu'au dessous du plateau. Si nécessaire, le dérailleur arrière doit être démonté. Par conséquent, vous devez mesurer le bord avant de la chute de la fourche jusqu'au bord arrière de la chute du cadre. Si vous souhaitez savoir plus en détail si votre vélo vous convient, utilisez notre site Internet : <https://www.b-w-international.fr>

Veuillez noter que le bike.bag 2.0 n'offre une protection que dans la partie inférieure, contrairement au bike.guard curv®, au bike.box 2.0 et au bike.case 2.0. La partie supérieure reste fragile aux pressions et aux impacts.

Toutes les informations sont sujettes à des erreurs typographiques.

Données susceptibles d'être modifiées en fonction de la géométrie du cadre.

# 96015 BIKE.GUARD CURV<sup>©</sup>

Dimensions intérieures  
1300 (bas)/ 1070 (haut) x 840 x 285 mm  
Dimensions extérieures  
1310 x 910 x 315 mm  
Poids 10,9 kg  
Couleur noire  
Matériau PP auto-renforcé (Curv<sup>©</sup>)

8.2 kg  
weight without accessories



TUTORIEL VIDÉO  
sur YouTube :





### Richard Murray

South African Triathlete

"J'ai effectué 55 vols avec mon bike.guard curv en 1 an. Il est allé aux États-Unis, en Nouvelle-Zélande, en Australie, au Canada, au Japon, aux Bahamas, en Espagne, en Allemagne, aux Pays-Bas, à Hawaï et dans quelques autres pays, sans dommage majeur. Les roues sont restées en place et les sangles maintenaient le tout parfaitement ensemble. Mon vélo n'a jamais été endommagé, pas de roues pliées, pas de rayures, rien du tout.

Pour moi, il n'y a pas de meilleure valise de voyage pour vélo : elle est super légère, solide et a une durée de vie incroyable."



En matériau Curv® auto-renforcé

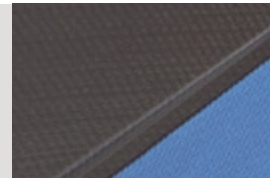

Quatre roulettes stables et silencieuses, deux pivotantes librement à 360°, deux fixes



Facile à emballer grâce au plateau à couvercle amovible



système de ceinture auto-serrant



Verrouillable avec serrure TSA (non inclus dans la livraison)





Voyages aériens vers des courses internationales

ou des camps d'entraînement, c'est quelque chose que nos douze coureurs ne peuvent plus imaginer faire sans les sacs et étuis B&W. "Auparavant, nous emballions nos vélos dans des cartons et espérons qu'ils arriveraient à destination en un seul morceau", sourit Simon Gutmann.



Mais c'est de l'histoire ancienne. Depuis 2015, l'équipe voyage avec les valises et sacs fonctionnels de B&W. Qu'il s'agisse du bike.sack, du bike.case 2.0, du bike.box 2.0, des sacs à roues, des B3 Bags ou du tool.case - nos vélos et accessoires sont parfaitement protégés et nous n'avons plus à nous soucier de savoir si nous allons soyez prêt à passer à l'action à notre destination.

La signature en 2019 avec B&W comme sponsor principal, donneur de nom et partenaire formidable dans de nombreux domaines de soutien nous rend très fiers en tant qu'équipe et nous attendons déjà avec impatience d'autres années fructueuses ensemble.

Andrea Gutmann  
Responsable d'équipe, cadre  
Valise vélo B&W Merida Team





# 96600 BIKE.CASE 2.0

Dimensions intérieures  
1 300 x 815 x 320 mm  
Dimensions extérieures  
1 345 x 880 x 350 mm  
Poids 16,0 kg  
Couleur noire  
Matériau ABS

VIDEO TUTORIAL  
on YouTube:





Cadre en aluminium sur tout le pourtour avec protection des bords



Facile à emballer grâce au plateau à couvercle amovible



Poignées de transport et de traction pour une manipulation confortable



quatre roulettes stables et silencieuses, deux orientables librement à 360°, et deux fixes



Coque de base renforcée au niveau des rouleaux avant



Simon Gutmann  
(Participant aux Coupes du Monde Eliminator, Championnats d'Europe et Championnats du Monde) :

« Le bike.case II est un compagnon irremplaçable pour les voyages en avion.

Il est suffisamment grand pour accueillir non seulement le VTT, mais aussi des roues supplémentaires. Et c'est super pratique, puisqu'on peut ranger ses affaires personnelles pour des compétitions à l'étranger, comme les Championnats du monde de sprint en Chine. »

# NATIONAL TEAM ISRAEL

Surtout dans le sport professionnel, l'équipement est indispensable et nécessite la meilleure protection pendant le transport.

De nombreuses équipes internationales à succès ainsi que l'équipe nationale Israël est convaincu de la qualité des valises et sacs B&W bike:

« En tant qu'ancien champion national de TT, j'utilise des étuis et des sacs B&W. Cela me donne la tranquillité d'esprit en sachant que mon vélo est en sécurité pendant le transport.



**Noa Borochovitz** Ancien champion national de TT Israël



# 96500 BIKE.BOX 2.0

**Matériel/** ABS

Dimensions intérieures

1 150 (en bas)/825 (en haut) x 810 x 280

mm Dimensions extérieures

1 190 x 890 x 295 mm

Poids 11,7kg

couleur noire

Matériau ABS

VIDEO  
TUTORIAL on  
YouTube:



GERMAN  
DESIGN  
AWARD  
WINNER  
2018



**Fabian Wegmann**

professionnel du vélo de course,  
directeur de course,  
commentateur de télévision



sept renforts supplémentaires dans la base et la coque du couvercle



quatre roulettes stables et silencieuses,  
deux orientables librement à 360°, deux fixes



Facile à emballer grâce au plateau à couvercle amovible



système de ceinture auto-serrant



Verrouillable avec serrure TSA  
(non inclus dans la livraison)



# TEAM NOVO NORDISK

« B&W propose des produits fiables et fonctionnels, de haute qualité, pratiques à utiliser et offrant un excellent niveau de protection à nos vélos. Les sacoches de vélo B&W nous permettent de parcourir le monde en toute sérénité, sachant que nos vélos sont protégés et toujours en sécurité. »

Sergueï Davidenko

Vice-président des opérations et des commandites



"Qu'il s'agisse de voyager avec mon vélo sur un vol long-courrier, vers et depuis des courses ou un voyage rapide d'une nuit, ma valise B&W bike.bag 2.0 simplifie les déplacements avec mon vélo. Elle offre une excellente protection, est facile à déplacer grâce à ses 4 système de roues et garantit toujours que mon vélo arrive à bon port à chaque fois. c'est bien plus que ce que vous pourriez attendre d'une valise à vélo."

**team  
novo  
nordisk**  
PRO CYCLING



L'équipe Novo Nordisk est la première équipe cycliste purement diabétique au monde. Tous les athlètes concourent avec le diabète de type 1. L'objectif est d'inspirer, d'éduquer et de responsabiliser toutes les personnes touchées par le diabète alors que les athlètes affrontent les meilleurs cyclistes du monde.

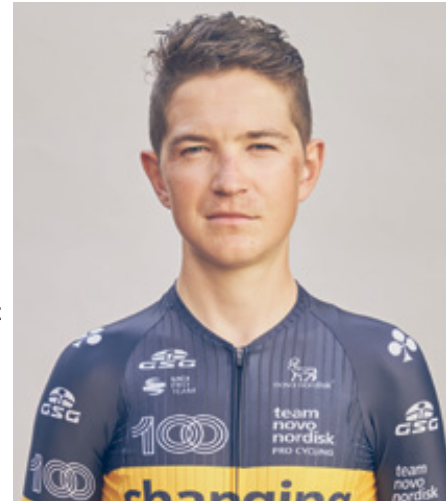

Sam Munday Équipe  
australienne Pro Rider  
Novo Nordisk



# 96900 BIKE.BAG 2.0

Dimensions intérieures

1 350 x 810 x 280 mm

Dimensions extérieures

1 360 x 854 x 297 mm

Poids 8,6 kg

Couleur gris/noir

Matière ABS + poly.



TUTORIEL VIDÉO  
sur YouTube :



fond renforcé

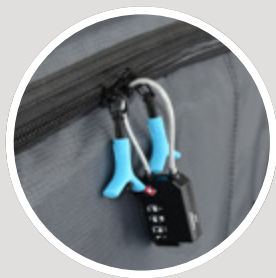

Fermeture éclair à  
2 sens

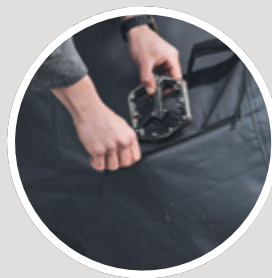

poche extérieure  
pratique

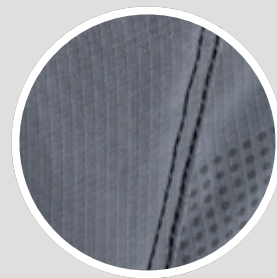

polyester indéchirable  
résistant



Tapis de service intégré pour le vélo



Protection de fourche rembourrée et réglable

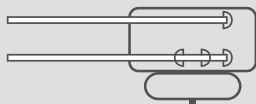

Fixation sécurisée sur le socle réglable



Système de sangle innovant pour la fixation du cadre



Protection complète grâce au rembourrage intégré



**Duncan Shaw**

Professionnel du street trial :

**DUNCAN SHAW**

« La gamme de produits de B&W International couvre tous les besoins d'un pilote de street trial itinérant. Le noir et blanc est

la bonne adresse pour ceux qui recherchent des valises et des sacs de haute qualité permettant de transporter du matériel de manière fiable et simple. Je peux fortement recommander les valises et les sacs à n'importe quel collègue.



# ACCESSOIRES

## DISTANCE KEEPER

(96325)

Le DISTANCE KEEPER est une entretoise variable avec rembourrage en TPE pour protéger la fourche et le cadre du vélo de la compression pendant le déplacement par avion, voiture, etc.

Le DISTANCE KEEPER est réglable en longueur et peut donc être utilisé pour toutes les tailles de vélos.



## PROTECTOR SET

(96324)

Mousse et espaceurs pour une protection supplémentaire convient à toutes les valises et des sacs.



## GEAR BAG SET

(96322)

quatre poches pour accessoires - adaptées à toutes les valises et sacs

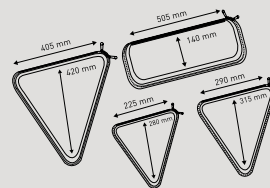



### **WHEEL GUARD M (96802/COULEUR)**

M - diamètre 690 mm | jusqu'à 28" couleur noir, bleu, vert | Le matériau polyester comporte trois poches intérieures

### **WHEEL GUARD L (96803/COULEUR)**

L - diamètre 29,9 pouces | roues jusqu'à 29" couleur noir, bleu, vert | le matériau en polyester comporte trois poches intérieures

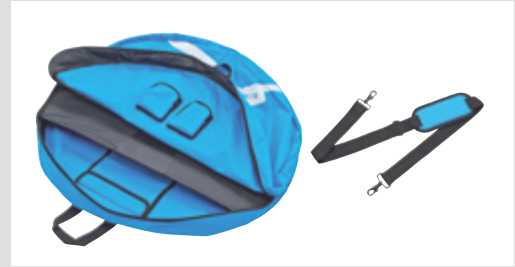

### **DOUBLE WHEEL GUARD M (96812/COULEUR)**

M - diamètre 690 mm | Roue jusqu'à 28" Couleur noir, bleu, vert | Matériau polyester Comprend trois poches intérieures, y compris une bandoulière

### **DOUBLE WHEEL GUARD L (96813/COULEUR)**

L - diamètre 29,9 pouces | roues jusqu'à 29" couleur noir, bleu, vert | matière polyester dispose de trois poches intérieures, incl. bretelles



### **BIKE.SACK (96250/N)**

Dimensions intérieures 1 200 x 850 x 230 mm plié 500 x 250 x 90 mm Poids 2,2 kg | Couleur noir, matière polyester



### **CHAIN GUARD (96350)**

Dimensions extérieures 610 x 295 mm | Poids 0,38 kg Couleur noir | Matière polyester

# VOYAGE EN AVION AVEC VOTRE VÉLO

## AVANT DE VOYAGER

- Renseignez-vous avant de réserver si la compagnie aérienne transporte des bagages de sport (vélo dans la valise) et à combien s'élèvent les frais.
- Informez l'agence de voyages ou la compagnie aérienne directement lors du processus de réservation que vous souhaitez emporter votre propre vélo. Ces informations seront transmises à la compagnie aérienne et vous recevrez une notification séparée.
- Il y a des frais associés à l'enregistrement auprès de la compagnie aérienne. Si vous ne recevez aucune autre notification, ces frais sont généralement payés directement au comptoir d'enregistrement.
- Pensez également au transport de l'aéroport à l'hôtel. Pour les voyages à forfait : informez l'agence de voyages du transport du vélo de l'aéroport à l'hôtel réservé et retour lors de la réservation, sinon des frais supplémentaires peuvent survenir.
- Organismes d'événements cyclistes : le transport est généralement inclus dans les frais de déplacement. Informez-vous à temps avant le départ.

## DÉPART

- Vous devez généralement prévoir plus de temps pour vous enregistrer lorsque vous voyagez à vélo.
- Pour les départs tôt le matin, nous recommandons le service d'enregistrement tard le soir pour gagner du temps le jour du départ.
- Présentez-vous au comptoir d'enregistrement comme d'habitude. Une fois que vous avez reçu votre carte d'embarquement, vous devez généralement vous rendre à un bureau séparé pour les bagages volumineux.

## À L'AÉROPORT DE DESTINATION

La valise à vélo arrive généralement sur un tapis roulant spécial ou vous est remise par une porte pour bagages encombrants. Il est rare qu'elle arrive sur le tapis roulant normal des valises.

## DOMMAGES SUR LA VALISE

Signalez immédiatement tout dommage au boîtier à la compagnie aérienne. Le comptoir « objets perdus » vous aide généralement dans la plupart des aéroports.

## VOYAGE AUX ETATS-UNIS

Tous les bagages enregistrés doivent être contrôlés – la méthode de contrôle varie selon l'aéroport. De nombreux aéroports disposent de systèmes automatisés de contrôle des bagages en ligne où vos bagages enregistrés sont placés sur un tapis roulant derrière le guichet. Les informations sont ensuite filtrées et effacées à distance, hors de la vue du public. Cela présentera un risque car TSA n'est pas responsable du reconditionnement et de la fermeture du boîtier avec le même soin que nous ou nos clients aurions. Il est recommandé de contacter le comptoir d'enregistrement de la compagnie aérienne et de demander à un agent TSA de rester avec les bagages. Vous pouvez le faire à l'avance ou au moment de l'enregistrement.

Pour obtenir des conseils de voyage et des informations sur les procédures de contrôle de la TSA et les articles interdits et autorisés, veuillez visiter [www.tsa.gov/travel](http://www.tsa.gov/travel).

# B3 BAG



## **B3 BAG**

**(96400/GREY + 96400/JEANS + 96400/BLACK)**

Dimensions extérieures 300 x 700 x 230 mm

Volume 35 litres

Poids 2,2 kg

Capacité de charge 15 kg



sac étanche en matériau robuste et durable

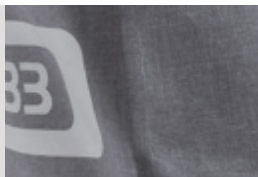

la poignée télescopique disparaît dans une fermeture éclair au dos du sac



deux roulettes stables et silencieuses



Installation simple et sûre sur le porte-bagages du vélo (Ø 6 - 16 mm)



**Andrea Gutmann** (Responsable de l'équipe B&W bike.cases Merida)

Mon sac à vélo B3 ne manque à aucune excursion ou vacances. Pour les compétitions avec mon équipe ou pour les balades à vélo avec mon partenaire, c'est un moyen de transport tout aussi irremplaçable pour les vêtements de pluie et la nourriture que pour de courtes promenades vers les musées, les châteaux ou les visites de la ville. L'idée d'équiper le B3 de roues est ingénieuse.



# FOLDON FAMILY



← FOLDON.BAG PACK → PAGE 24



# TROUVER VOTRE PROTECTION PARFAITE



|  | foldon.bag pack  | foldon.box S      | foldon.case       | foldon.bag      |
|--|------------------|-------------------|-------------------|-----------------|
| page                                     | 24               | 26                | 27                | 27              |
| <b>Dimensions extérieures (mm)</b>       | 620 x 600 x 350  | 675 x 710 x 350   | 640 x 700 x 330   | 600 x 600 x 200 |
| <b>Dimensions intérieures (mm)</b>       | 610 x 590 x 340  | 635 x 620 x 315   | 610 x 625 x 240   | 600 x 600 x 200 |
| <b>Poids (y compris les accessoires)</b> | 4,1 kg<br>9.1 lb | 5,4 kg<br>11.9 lb | 7,2 kg<br>15.9 lb | 1 kg<br>2.2 lb  |

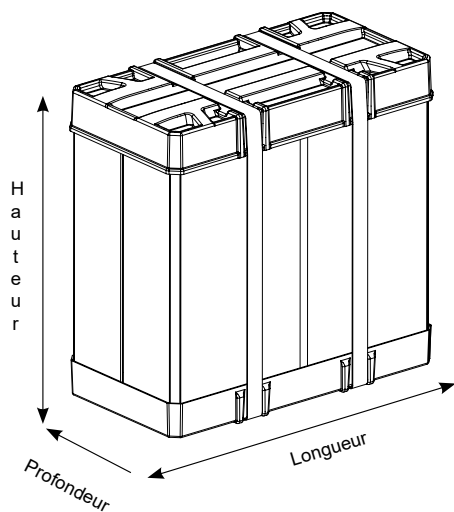

Remarque : Les dimensions indiquées sont longueur x hauteur x profondeur pour un coffret vertical fermé ou un sac vertical fermé. Ce tableau sert uniquement à fournir une orientation initiale. Pour les possibilités réelles d'utilisation, veuillez comparer les dimensions de votre vélo pliant replié avec les dimensions intérieures de la valise.

Veuillez noter que le pack Foldon.bag et Foldon.bag n'offrent que moins de protection à votre vélo pliant que le Foldon.box S et le Foldon.case.

# 96004 FOLDON.BAG PACK

Dimensions intérieures

610 x 590 x 340 mm

Dimensions extérieures

620 x 600 x 350 mm

Poids 4,1 kg

Capacité de charge 17 kg

Couleur gris/noir

Matériau polyester indéchirable







Conversion en sac à dos en seulement 2.30 minutes



deux roulettes stables et silencieuses



Fixer le vélo pliant avec des sangles



Boucle pour soulever et tirer



Sac de sport inclus pour les accessoires



# 96008 FOLDON BOX S

Dimensions intérieures

635 x 620 x 315 mm

Dimensions extérieures

675 x 710 x 350 mm

Plié 675 x 210 x 350 mm

Poids 5,4 kg

Couleur noir

Matériau PP/ABS



**VIDEO TUTORIAL**  
on YouTube:



Peut être rangé pour gagner de la place en moins de 2 minutes - réduction du volume de plus de 70 %



Quatre roulettes robustes, deux pivotantes librement à 360°, deux fixes



# FOLDON FAMILY



## **FOLDON.CASE** (96006/N)

Dimensions intérieures

610 x 625 x 240 mm

Dimensions extérieures

640 x 700 x 330 mm

Poids 6,8 kg

Couleur noir

matériau ABS



## **FOLDON.BAG** (96007/N)

Dimensions extérieures

600 x 600 x 200 mm

Poids 1 kg

Couleur noire

Matière polyester

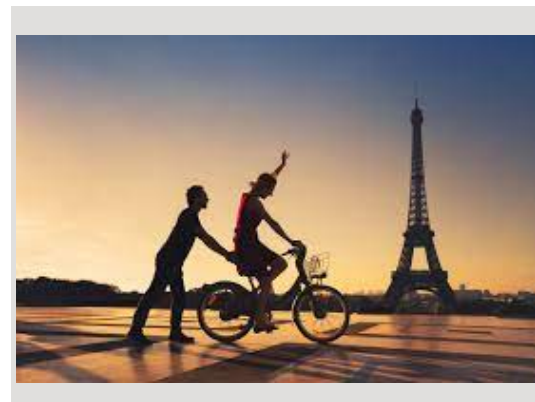

# INTÉRIEUR ILLIMITÉ

Découvrez les possibilités :  
[www.b-w-international.fr](http://www.b-w-international.fr)

**B&W** OUTDOOR.CASES





### **JUMBO 6700** (117.19/P)

Dimensions intérieures 534 x 357 x 225 mm  
Dimensions extérieures 609 x 428 x 263 mm  
Poids 10,8kg  
Matériau PP  
Volume 43 litres  
Poches d'équipement (P)  
La couleur noire  
Capacité de charge 35 kg

### **SERVICE** (116.01)

Dimensions intérieures 440 x 320 x 180 mm  
Dimensions extérieures 450 x 340 x 200 mm  
Poids 2,2 kg  
Matière polyester  
Volume 25 litres  
La couleur noire  
Capacité de charge 12 kg



### **BASE** (120.02/P)

Dimensions intérieures 460 x 355 x 180 mm  
Dimensions extérieures 500 x 420 x 200 mm  
Poids 5kg  
Matériau ABS  
Volume 29 litres  
Poches d'équipement (P)  
Couleur noir  
Capacité de charge 25 kg



# COFFRETS.UTILS & Sacs

Découvrez les possibilités :  
[www.b-w-international.fr](http://www.b-w-international.fr)



**TOOL.CASES & BAGS**



Les outils présentés ne sont pas inclus dans la livraison.



**B&W International FRANCE | BIKE.CASES & BAGS**

ProDigiT / 83 boulevard Champlain / 17200 Royan

FRANCE 05.46.05.92.61 / [info@b-w-international.com](mailto:info@b-w-international.com)

**[www.b-w-international.fr](http://www.b-w-international.fr)**

Remarque : Les vélos illustrés sur les pages de ce catalogue sont uniquement à des fins de démonstration et ne sont pas inclus dans la livraison.